

REI dos
IMPLEMENTOS

LOPAC
Garantia de Fábrica

CAMINHÃO ROLL-ON ROLL-OFF



 (62) 99579-6227

 comercial@lopac.com.br

 www.lopac.com.br

REI dos
IMPLEMENTOS

LOPAC
Garantia de Fábrica



INFORMAÇÕES TÉCNICAS

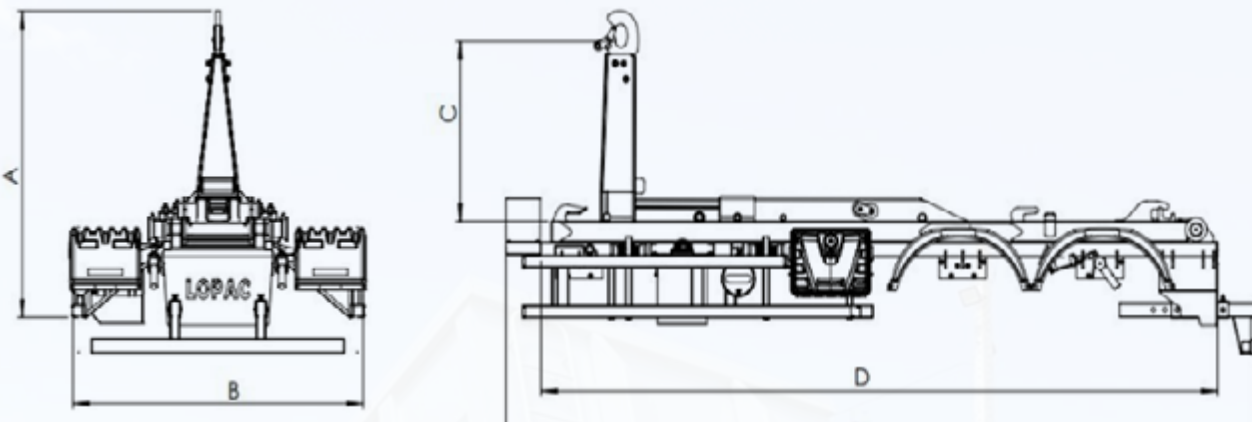

CÓDIGO	A	B	C	D	E	TARA
Roll-on Roll-off	2455	2534	1438	5910	6558	2.250 KG



Aplicação

- Transportes de cargas pesadas.
- Transporte de equipamentos nas áreas: agrícola construção civil e limpeza urbana.

Acoplamento

- Caminhões 6x2 ou 6x4

Especificações de chapa A36

- Gancho de içamento #1POL 1/2" (38.10mm).
- Guia da torre na chapa #3/8 (9,52mm).
- Chassi móvel chapa #5/16 (7,94mm).
- Chassi basculante chapa #3/16 (4,75mm).
- Chassi fixo chapa #3/16 (4,75mm).
- Torre na chapa #5/16 (7,94mm).

Sistema Hidráulico

- 1 cilindro de deslize da torre.
- 2 cilindros de elevação da torre.

Pintura

- Superfície metálica preparada com prime.
- Tinta PU automotiva.

Itens de Série

- Para-choque fixo.
- Paralamas e para-barro polímeros.

Estrutura

- Todo processo de montagem na solda MIG.
- Alerta sonoro de marcha ré.
- Suporte para pneu sobressalente (estepe).
- Para-choque traseiro articulável em conformidade com o RTQ32/04 do INMETRO resolução 152/03 do CONTRAN e portaria 11/04 do DETRAN.
- Protetor lateral, conforme a resolução CONTRAN 323/09, para evitar ou minimizar lesões, impedindo que motos, bicicletas ou veículos de pequeno porte penetrem na parte inferior e sejam esmagados pelas rodas do caminhão ou rebocado.

